

Compresseur / Compressor
Code tension / Voltage code : F

AEZ4425Y

Froid commercial et industriel positif (HP)
Commercial & industrial application (HBP)

220-240V / 50Hz - 1~

R134a

N° 212JS-F - ind c

Conditions <i>Conditions</i>	fréquence <i>frequency</i>	Prod frigorifique nominale / <i>nominal refrigerating capacity</i>			Puis. sonore <i>Sound level</i>
		Watts	Kcal/h	BTU/h	
Standard	50 Hz	635	546	2165	ISO 3745 / ISO 3743-1 48 dBA
Cecomaf	50 Hz	562			

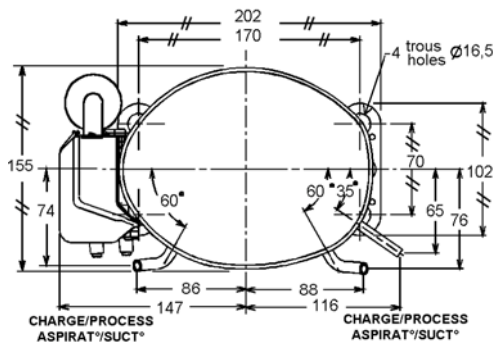
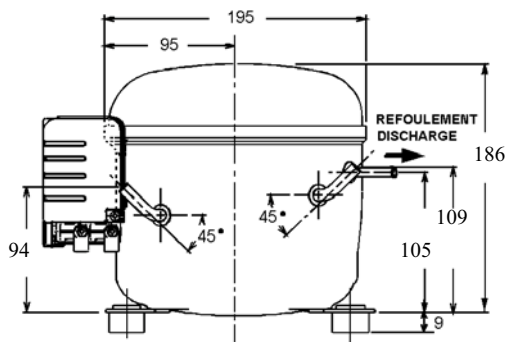

Cylindrée / Displacement : 7.6 cm³
Poids net / Net weight : 9.8 Kg
Charge en huile / Oil charge : 250 cm³
Type d'huile / Oil type : P.O.E /
Détente / Expansion device : Capillaire/Détendeur
 Capillary/Exp° valve
Refroidissement / Cooling : Ventilé / Forced

Résistance à 20° C / Windings resistances at 20° C

Phase princ. / *Main Winding* : 8.2 Ohms
 aux. / *Auxiliary Winding* : 34.4 Ohms

Intensité / Current

nom. / *Rated current RLA* : 1.8 A
 max. / *Max current* : 2.6 A
 dém. / *Start current LRA* : 9 A

Ap. Electrique / Electrical equipment : CSIR

Protecteur / Overload :

MSP61AMK
 Temporisation / *Time Check* : 7.5s - 14s / 7.8 A
 T° ouverture / *Opening temp.* : 105° C
 fermeture / *Closing temp.* : 61° C
 Option / *optional* : T0318

Relais Intensité / Current relay :

MTRP37
 enclenchement / *Pick up* : 4,55A
 déclenchement / *Drop out* : 3,9A
 Option / *optional* : /

Condensateur dém. / Start capacitor : 50 µF / 260 V

Pour conduites Ø ext / *For tubing O.D.*

Aspiration <i>Suction</i>	Refolement <i>Discharge</i>	Charge <i>Process</i>
6.35 (1/4")	4.76 (3/16")	6.35 (1/4")

Les caractéristiques données dans cette fiche technique peuvent évoluer sans avis préalable, avec les améliorations que 'TECUMSEH EUROPE' entend toujours apporter à sa production.
 'TECUMSEH EUROPE', in a constant endeavour to improve its products reserves the right to change any information contained in this leaflet without prior warning.

AEZ4425Y	Tension F : 220 - 240V 1~ 50 Hz	R134a	N°212JS-F	Ind c
-----------------	--	--------------	------------------	--------------

Les performances sont données dans les conditions Standard TE :	Surchauffe :	11°K
	Sous refroidissement :	8.3°K
The performance data are in Standard TE conditions :	Superheat :	11°K
	Subcooling :	8.3°K

50 Hz R134a											
4 T condensation	5 T évaporation	(°C)	-25	-20	-15	-10	-5	0	5	10	15
40	1 P frigorifique	(W)	133	191	266	359	469	597	742	905	1085
	2 P absorbée	(W)	123	152	178	202	224	243	260	275	287
	3 I absorbée	(A)	1.18	1.27	1.35	1.42	1.49	1.56	1.62	1.67	1.72
50	1 P frigorifique	(W)		147	211	290	387	499	628	773	934
	2 P absorbée	(W)		151	180	207	234	259	284	307	328
	3 I absorbée	(A)		1.26	1.35	1.44	1.53	1.62	1.71	1.8	1.89
55	1 P frigorifique	(W)			183	256	345	450	571	707	858
	2 P absorbée	(W)			180	210	239	267	295	322	349
	3 I absorbée	(A)			1.35	1.45	1.55	1.65	1.76	1.86	1.97
60	1 P frigorifique	(W)			155	222	304	401	513	641	783
	2 P absorbée	(W)			181	212	244	275	307	338	369
	3 I absorbée	(A)			1.35	1.46	1.57	1.68	1.8	1.93	2.06
1 = refrigerating capacity 2 = watt input 3 = current 4 = condensing temperature 5 = evaporating temperature											

Nota : Les caractéristiques données dans cette fiche technique peuvent évoluer sans avis préalable, avec les améliorations que "TECUMSEH EUROPE" entend toujours apporter à sa production.

Note : "TECUMSEH EUROPE", in a constant endeavour to improve its products reserves the right to change any information contained in this leaflet without prior warning.