

Compresseur / Compressor

Code tension / Voltage code : F

CAJ4492Y

Froid commercial et industriel positif (HP)
Commercial & industrial application (HBP)

220-240V / 50Hz - 1~

R134a

N° 214LS-F - ind b

Conditions <i>Conditions</i>	fréquence <i>frequency</i>	Prod frigorifique nominale / <i>nominal refrigerating capacity</i>			Puis. sonore <i>Sound level</i>
		Watts	Kcal/h	BTU/h	
Standard	50 Hz	2295	1974	7826	64 dBA
Cecomaf	50 Hz	1902			

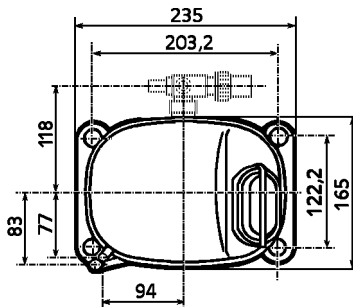
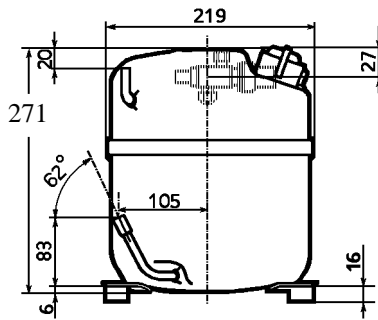

Cylindrée / Displacement : 25,95 cm³
Poids net / Net weight : 22 Kg
Charge en huile / Oil charge : 887 cm³
Type d'huile / Oil type : P.O.E /
Détente / Expansion device : Capillaire/Détendeur
 Capillaire/Exp° valve
Refroidissement / Cooling : Ventilé / Forced

Résistance à 20° C / Windings resistances at 20° C

Phase princ. / *Main Winding* : 2,1 Ohms
 aux. / *Auxiliary Winding* : 13 Ohms

Intensité / Current

nom. / *Rated current RLA* : 5,6 A
 max. / *Max current* : 8,2 A
 dém. / *Start current LRA* : 26 A

Ap. Electrique / Electrical equipment : CSIR

Protecteur / Overload :

MRT24AJN
 Temporisation / *Time Check* : 2,8s - 5,2s / 26 A
 T° ouverture / *Opening temp.* : 120° C
 fermeture / *Closing temp.* : 69° C
 Option / *optional* : T0422

Relais Intensité / Current relay :

MTRPH0033
 enclenchement / *Pick up* : 15,2A
 déclenchement / *Drop out* : 12,9A
 Option / *optional* : 3ARR18A98B

Condensateur dém. / Start capacitor : 64 µF / 330 V

Pour conduites Ø ext / *For tubing O.D.*

Aspiration <i>Suction</i>	Refoulement <i>Discharge</i>	Charge <i>Process</i>
12,7 (1/2")	7,9 (5/16")	6,35 (1/4")



**L'UNITE
HERMETIQUE**

CAJ4492Y

Tension F - 220-240V 50Hz

R134a

N° 214LS-F Ind b

Température ambiante : 35 °C
Sous-refroidissement liquide : 8,5 K
Sortie évap./gaz aspirés : 11 K

— : Courbes à 50 Hz

Température de condensation

A: 40 °C
B: 50 °C
C: 54,5 °C
D: 60 °C

